

Lesestufe 3 - Einfache Texte

Lese-Mal-Heft

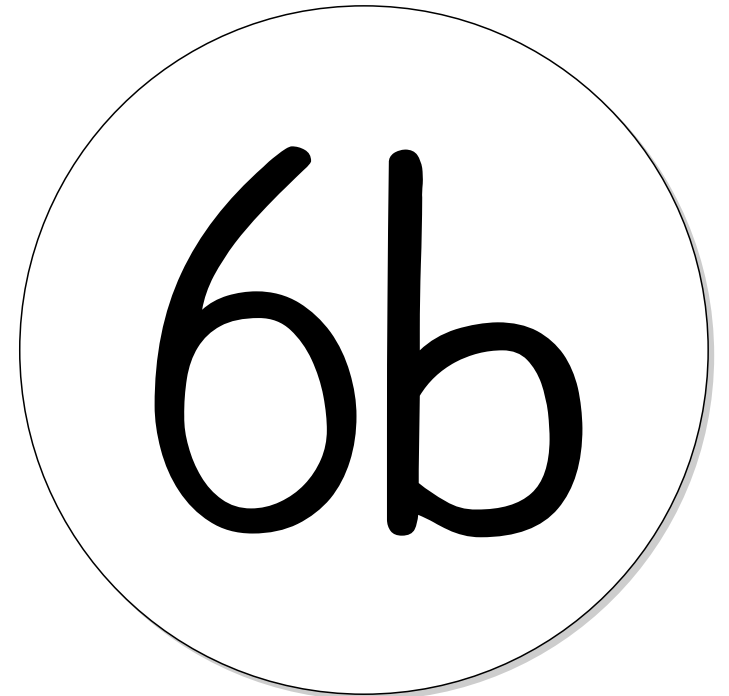

Name:

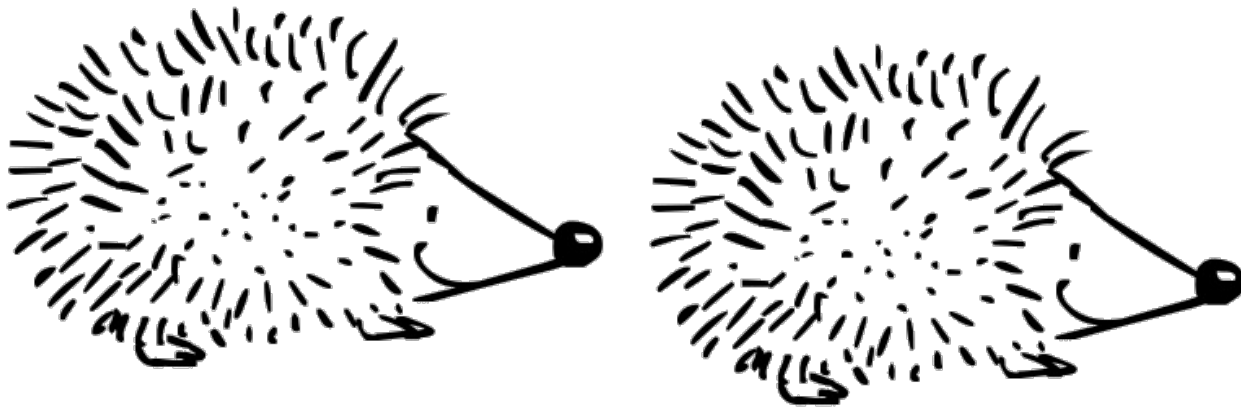
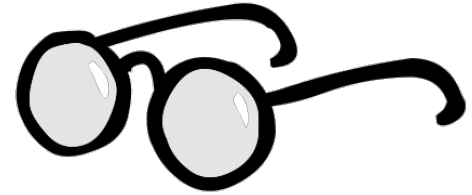

Das ist die Tasche von
Petar. Petar hat eine
grüne Hose. Sein Trikot
ist blau. Die Schuhe
sind schwarz. Petar
hat zwei Fußbälle.



Maja liebt Erdbeeren.
An ihrem Geburtstag
backt Oma eine Torte.
Es ist eine Erdbeer-
Torte.
Male die Erdbeeren rot
an. Male acht Kerzen
auf die Torte.

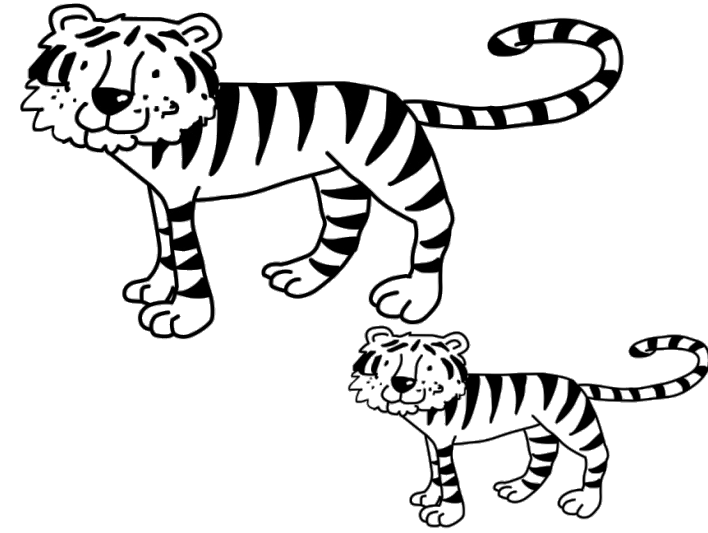

Die Tiger-Mama und
das Tiger-Baby spielen
mit einem roten
Reifen. Das Fell von
beiden ist gelb mit
schwarzen Streifen.



Die drei Hühner haben
sechs Füße. Wie viele
Füße haben doppelt so
viele Hühner?

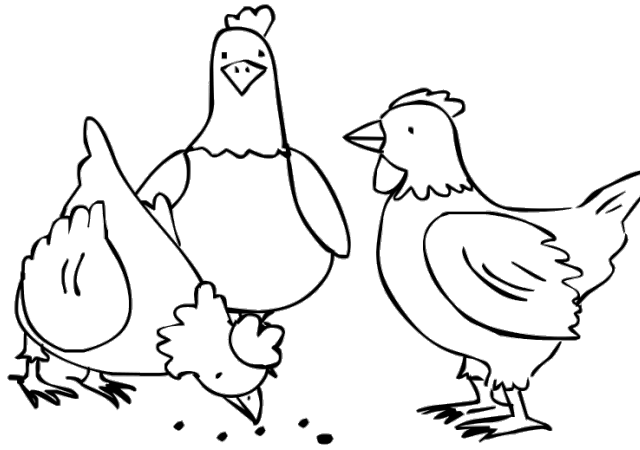

Der Pinguin trägt ein
Pinguin-Ei auf seinen
Füßen. Neben ihm liegt
ein Fisch auf dem
Boden. Der Pinguin
frisst gerne Fische.

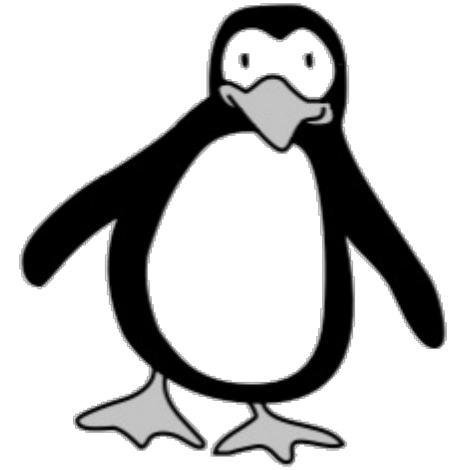

Heide macht gerne
Musik. Sie spielt auf
der Querflöte. Heide
denkt an den Sommer.
Male eine Sonne und
zwei Blumen in die
Gedanken-Blase.

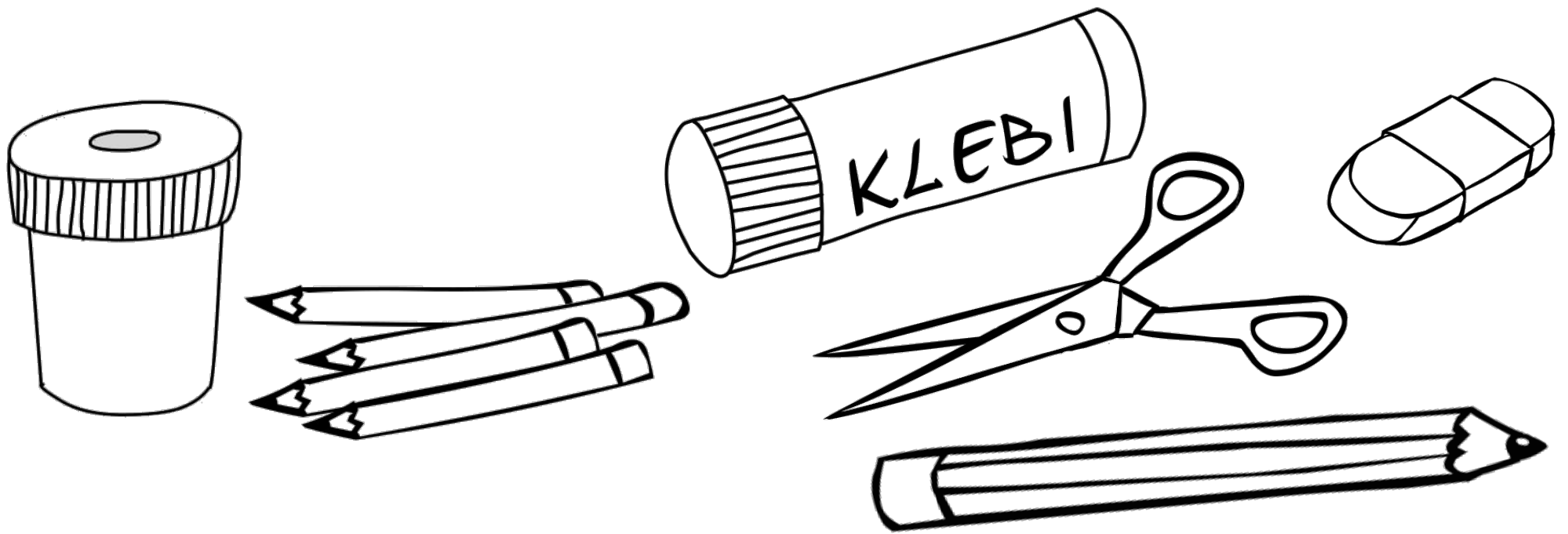

Luis fehlen ein paar Sachen in seinem Mäppchen.

Kreise alles ein, was ihm fehlt.

Ihm fehlt die Schere und der Radierer.

Alle anderen Sachen hat Luis. Male die Sachen an, die er hat.

Luis fehlt auch das Lineal. Male das Lineal.

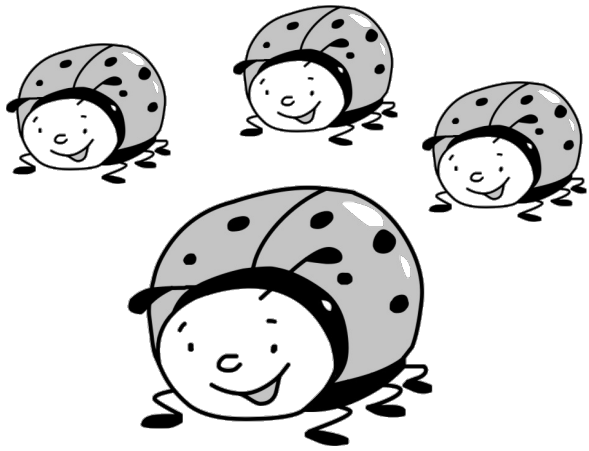

Der Marienkäfer hat Kinder bekommen. Wie viele Kinder hat er bei sich?

Auf Seite 7 in diesem Heft sind noch mehr Kinder von ihm. Wie viele Kinder sind dort?

Die Spinnen spinnt ein Spinnen-Netz. Das Spinnennetz ist groß. Male ein Spinnennetz.

Wie viele Kinder hat der Marienkäfer zusammen?

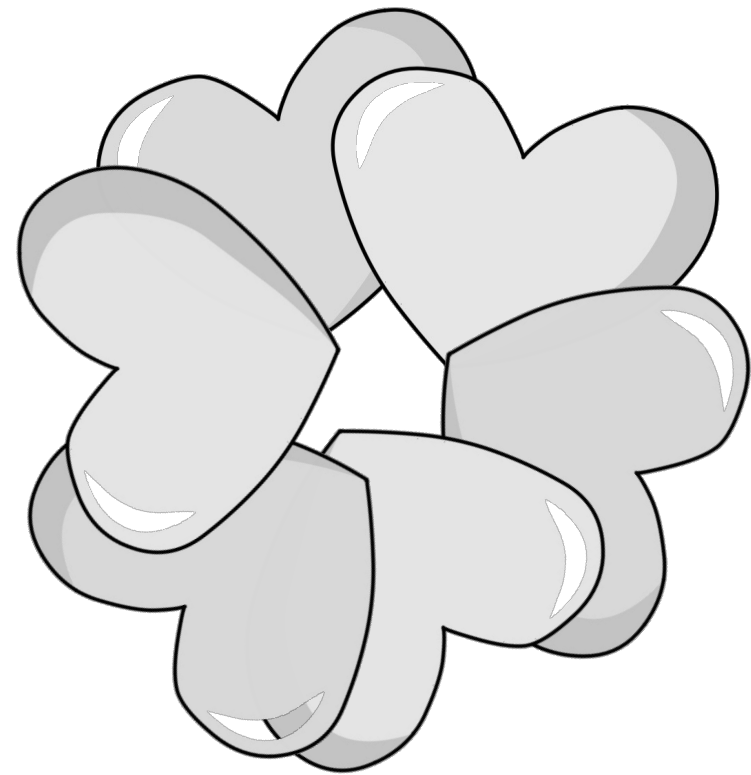

Auf dem rechten Stuhl
 sitzt ein Kater. Ein
 Kater ist ein Katzen-
 Mann. Schreibe das
 Wort *Kater* in den
 Kasten unter den
 Stühlen.

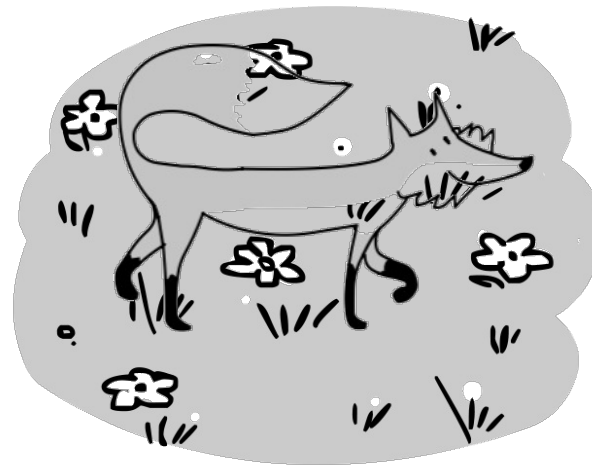

Wie viele Herzen
 kannst du sehen?

Schreibe das Wort
Herzen auf die
 Herzen. Schreibe in
 jedes Herz einen
 Buchstaben.

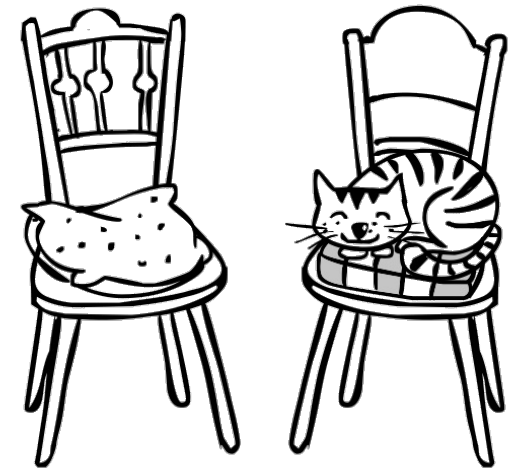

Der Fuchs läuft auf
 der Wiese. Male die
 Blumen auf der Wiese
 an.

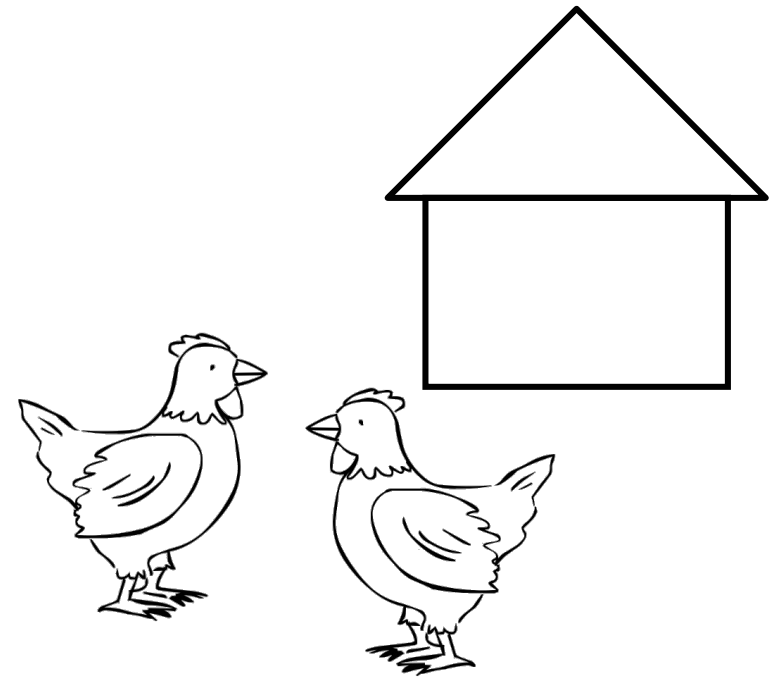
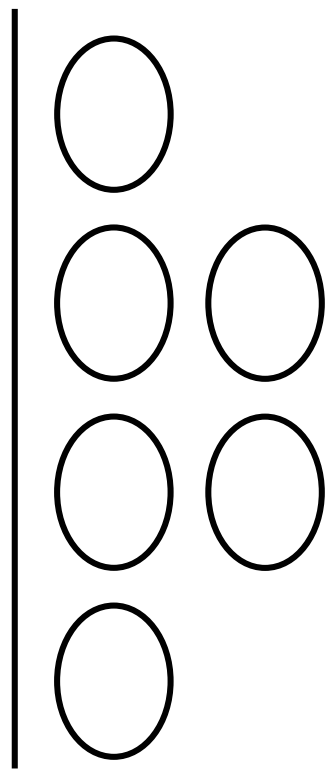

Male drei Kreise an. Spiegle das Muster mit den Kreisen.
 Das heißt: Male das Muster auf die andere Seite der
 Linie, aber gespiegelt. Schau dir das andere Spiegel-Bild
 an, wenn du unsicher bist.

Die Hühner haben ein
 schönes Haus. Es ist
 ein Hühnerhaus.
 Das Hühnerhaus hat
 eine Türe und zwei
 kleine Fenster.
 Das Dach ist rot.

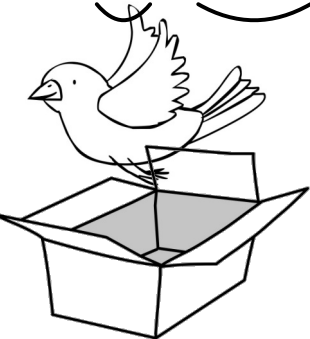
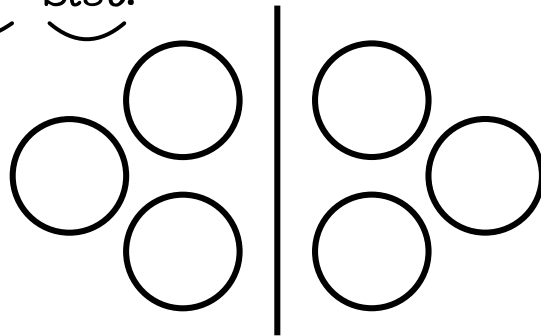

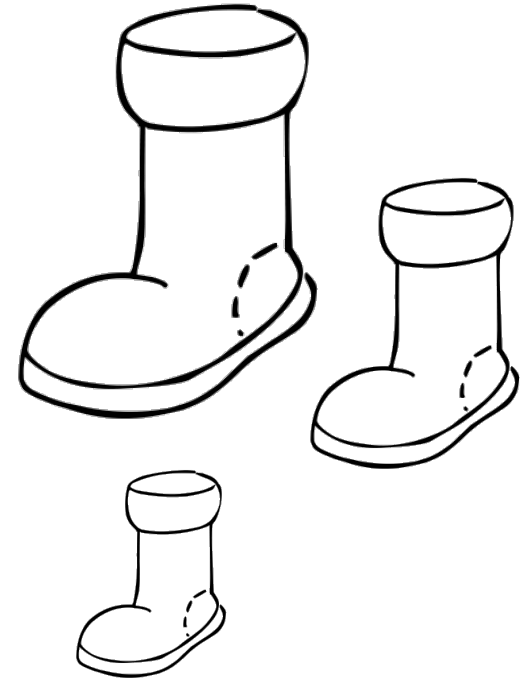
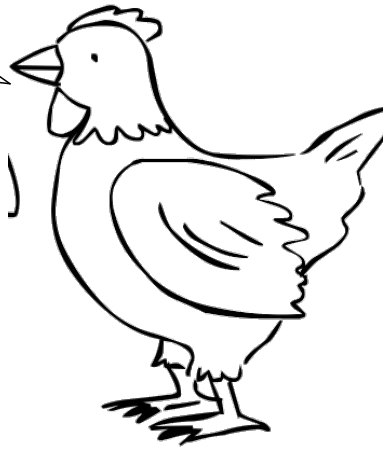
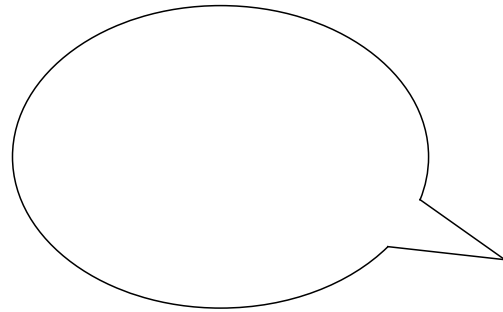
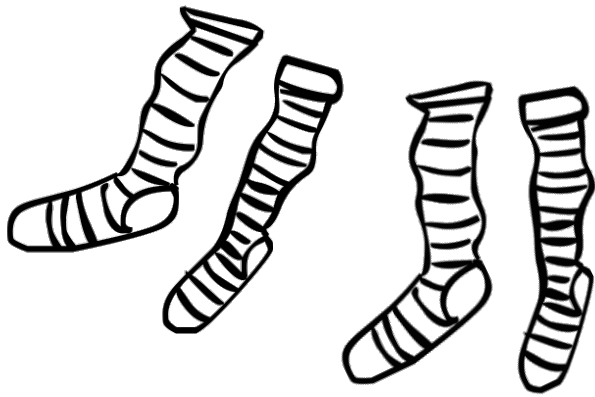

Lorena hat zwei Paar
gestreifte Strümpfe. Ein
Paar ist rot-schwarz
gestreift, das andere Paar
ist gelb-schwarz gestreift.

Der größte Stiefel gehört
Papa. Schreibe ein P auf
den Stiefel.

Der mittlere Stiefel gehört
Mama. Schreibe ein M
auf den Stiefel.

Der kleinste Stiefel gehört
Jacob. Schreibe ein J auf
den Stiefel.

Der Hahn steht auf
dem Misthaufen. Er
ruft laut: „Kikiriki!“
Schreibe Kikiriki in die
Sprechblase.

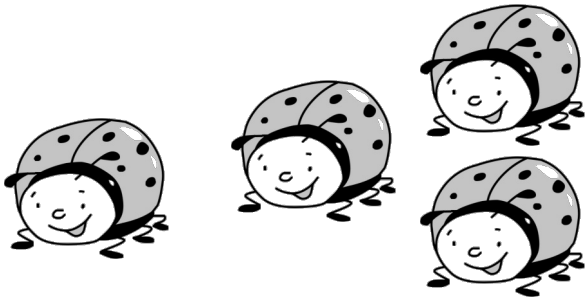

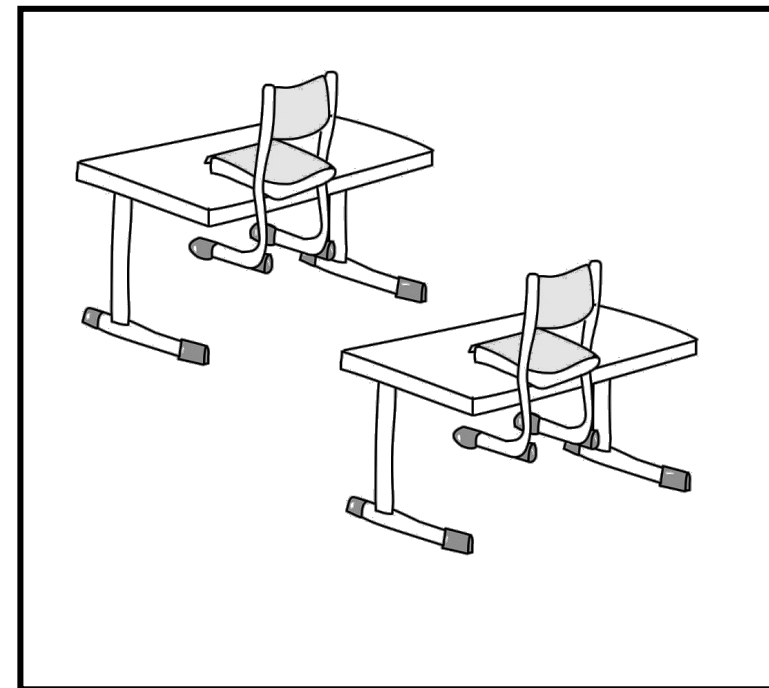
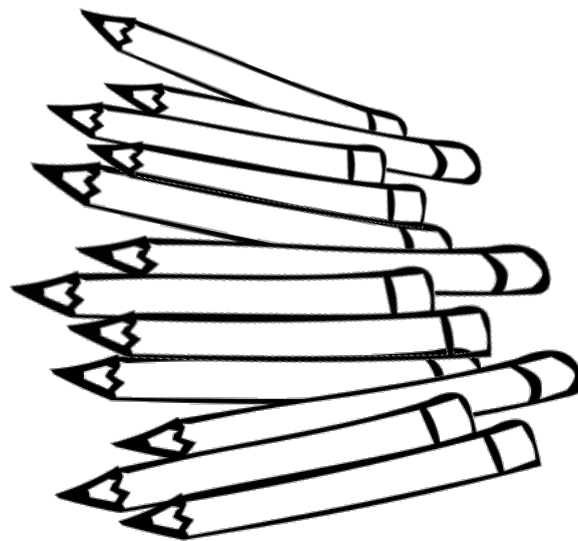
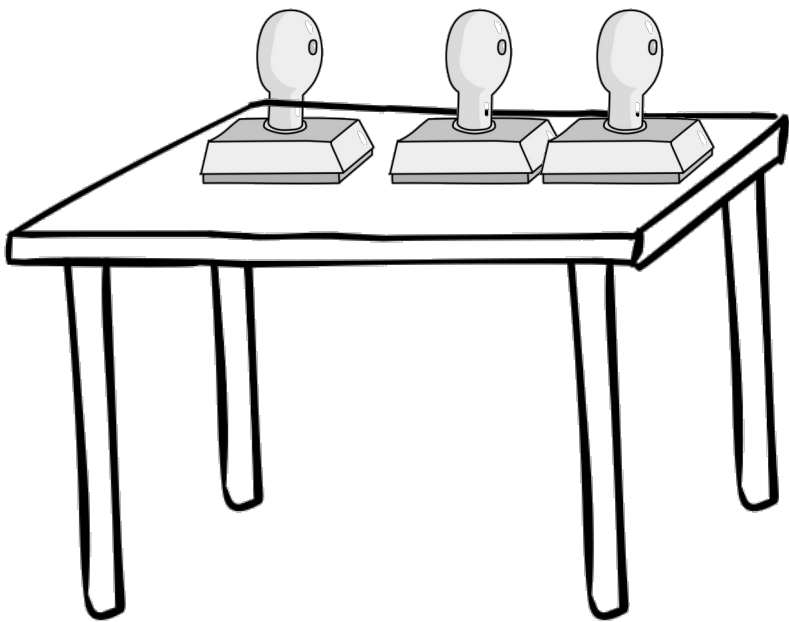

Wie viele Stifte kannst
du sehen?



Male jeden zweiten Stift
gelb an.

Im Zimmer sind zwei
Tische und zwei
Stühle. Male bei beiden
Stühlen die Lehne an.
Male eine grüne Tafel
neben die Stühle.

Auf dem Tisch liegen
drei Stempel. Vor
jedem Stempel liegt
eine kleine Murmel. Die
Murmel in der Mitte
ist rot. Die anderen
beiden Murmeln sind
blau.

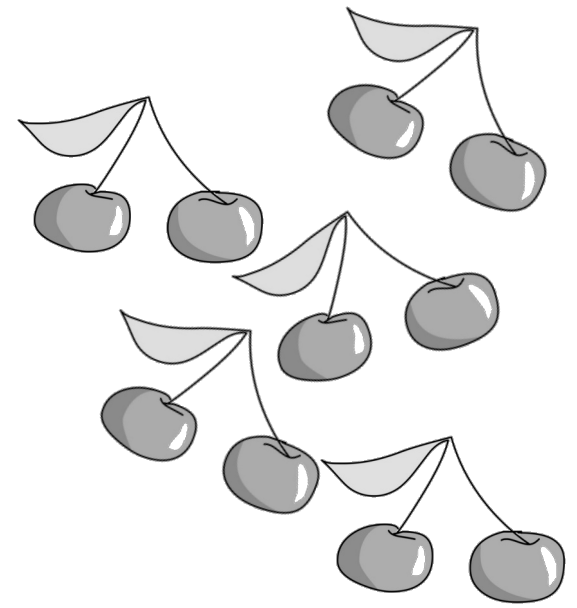
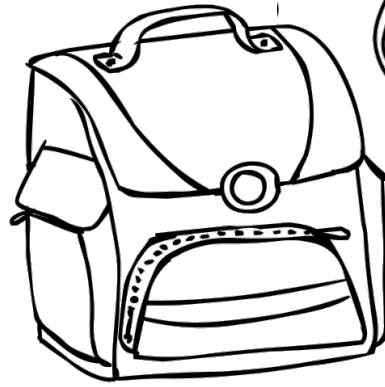
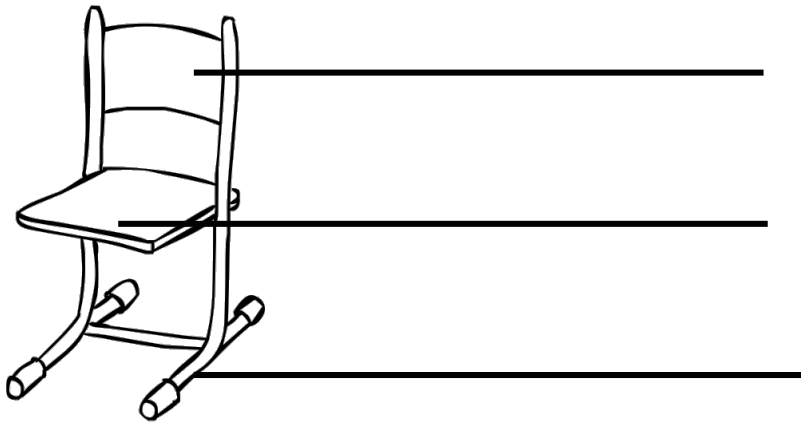

Nour hat eine neue
Schultasche.

Die Tasche ist rosa. Zur
Schultasche gehört ein
Beutel. Auch der Beutel
ist rosa.

Streiche die Hälfte der
Kirschen durch.

Wie viele Kirschen sind
noch da?



Beschrifte beim Stuhl
die folgenden Teile:

- Fuß
- Sitzfläche
- Lehne

Male die Lehne und
die Sitzfläche mit der
gleichen Farbe an.

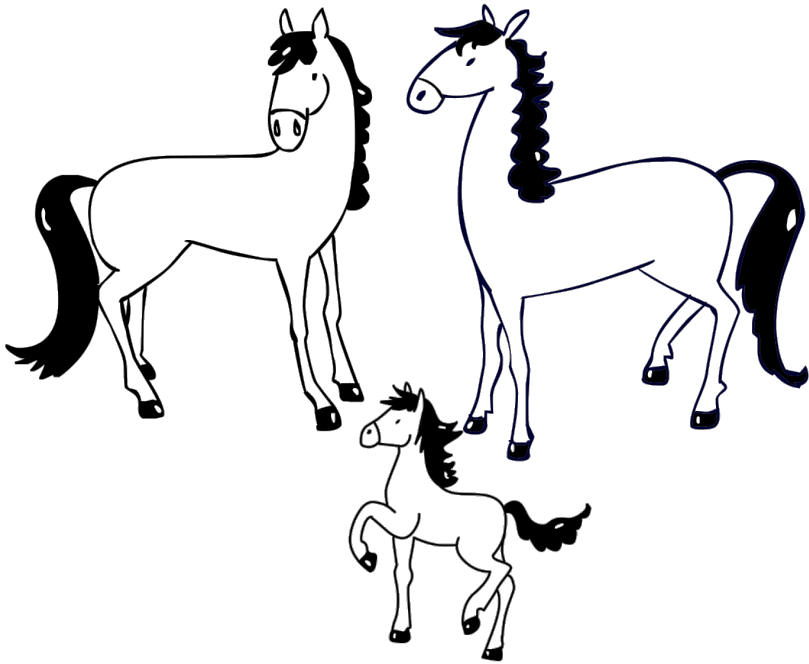

Zwei Pferde haben ein
Baby bekommen. Babys
von Pferden nennt man
Fohlen. Male das Fohlen
schwarz an. Male ein
großes Pferd braun an.
Das andere große Pferd
ist auch schwarz.

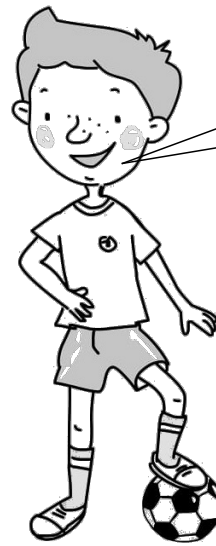

David ist ein super Fußballer.
In jedem Spiel schießt er mindestens ein Tor.
Male ein Tor hinter David.
Wenn David ein Tor schießt, ruft er laut: „Tor!“
Schreibe das Wort *Tor* mit großen Buchstaben in
die Sprechblase.
Male Davids Trikot schwarz und rot an.

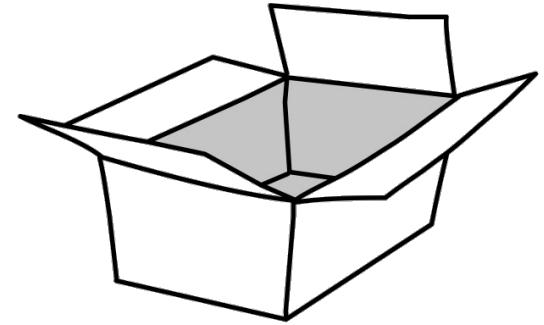
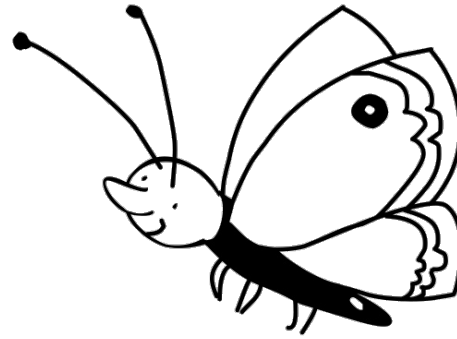
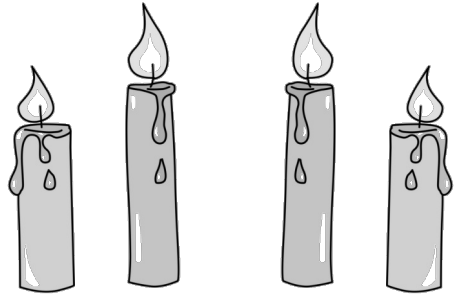

Der Schmetterling war
nicht immer ein
Schmetterling.

Zuerst war er eine
Raupe. Male eine grüne
Raupe neben den
Schmetterling.

Zähle die Kerzen auf
dieser Seite.

Zähle die Kerzen auf
Seite 12.

Wie viele Kerzen sind
es zusammen?



Was war nur im Paket
drin? Schreibe auf, was im
Paket drin war.



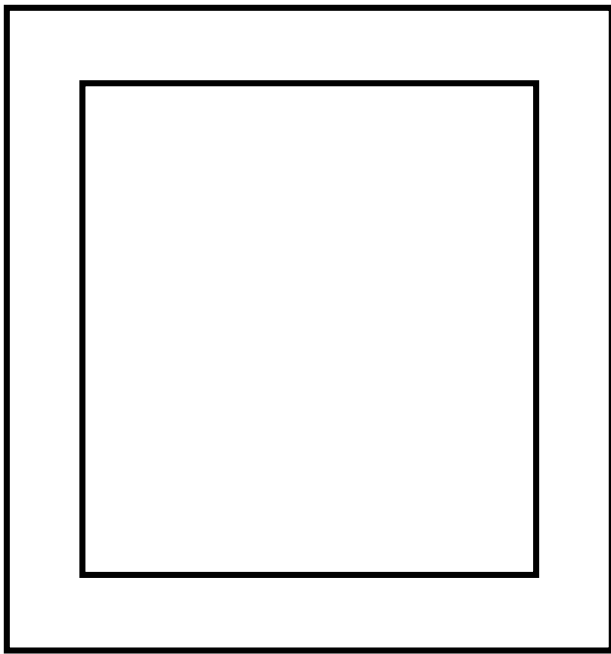

Die braunen Vögel
fliegen im Himmel.
Hinter den Vögeln
sind zwei dunkle
Wolken.

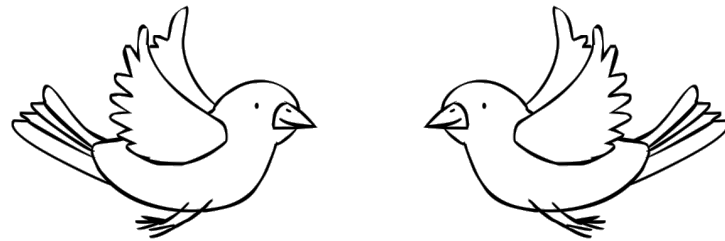

Schreibe die Zahlen von
eins bis zehn in den
Rahmen.
Male den Rahmen des
blau an.

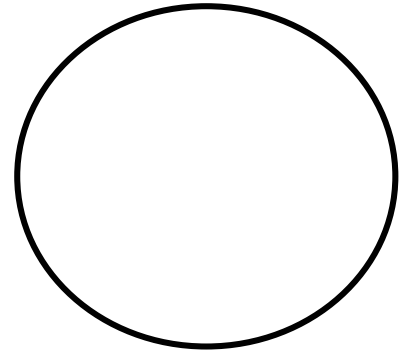

Teile den Kreis in vier
gleich große Teile.
Male jedes Teil in einer
anderen Farbe an.

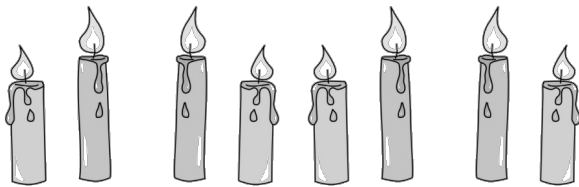



Was ist denn in den
Gläsern drin?

Im großen Glas ist
Orangen-Saft, im
kleinen Glas ist
Trauben-Saft.

Beide Strohhalme sind
gelb.

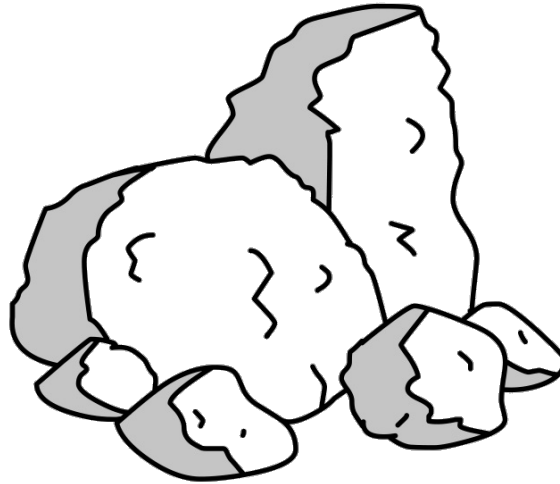

Der Detektiv sucht
eine Spur.
Male eine Spur auf
den Boden.

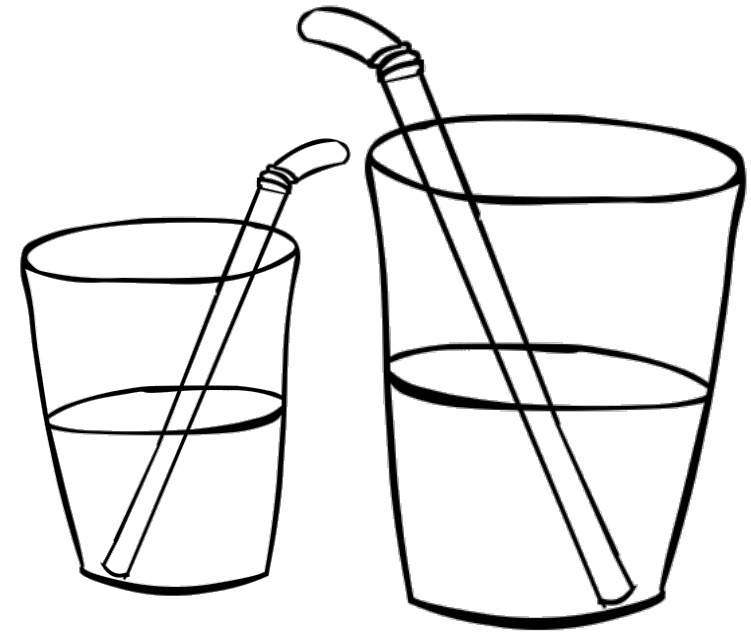

Die Felsen sind groß
und schwer.
Sie sind grau.
Vor den Felsen sitzen
zwei Vögel.



Erasmus+



MLM

make literacy meaningful

www.euliteracy.eu

Lesestufe 3 - Einfache Texte



6b